



强力卡盘P ITS夹紧拉钉

ITS手动夹紧拉钉

ITS自动夹紧拉钉



ITS手动夹紧拉钉

ER-010742 夹紧拉钉F/M生产型

1个

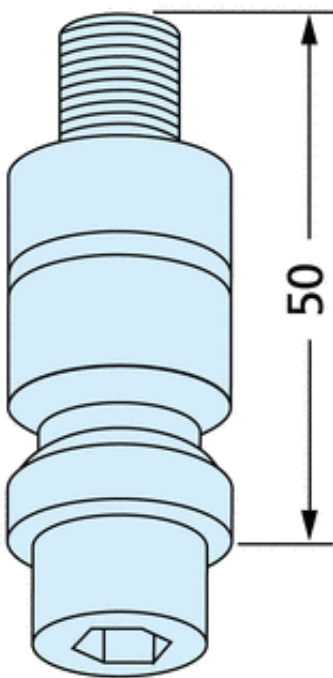

规格
应用

固定型，手动。螺钉12.9，无中心冲洗孔。
装入托板，用于切削加工工艺。

技术参数

 要求PDF文档

ER-010751 夹紧拉钉F/M Inox (20个)

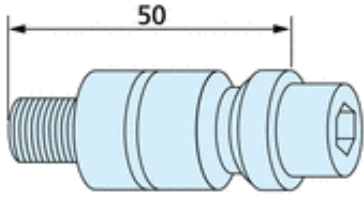

规格 固定型，手动。不锈钢螺栓，无中心冲洗孔。一套20个。

应用 在RoboSet夹紧框架上。

夹紧拉钉仅在加工过程中旋紧在托板上。由于它不影响基准位置，为节省储存空间，平常可拆下，使用夹持块或托板时再安装。

技术参数

 要求PDF文档

ER-010755 夹紧拉钉F/M EDM，带冲洗功能 一套20个

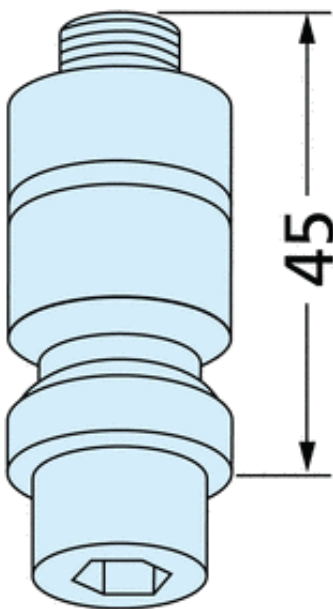



规格 固定型，手动。螺钉有中心冲洗孔。一套20个。
应用 用于电极夹头。用于电火花加工和轻型切削加工。

技术参数  要求PDF文档

ER-051381 夹紧拉钉F/M生产型

一套20个

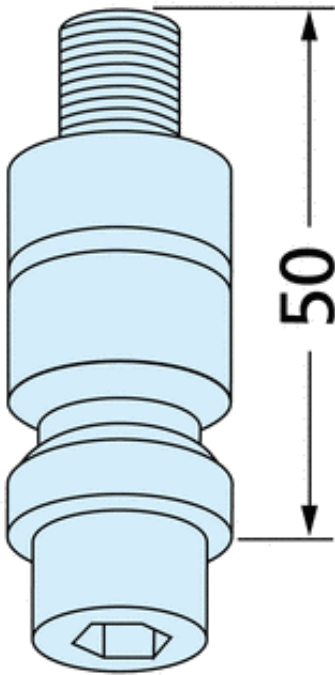

规格 固定型，手动。螺钉12.9，无中心冲洗孔。
应用 用于切削加工过程中的托板。

夹紧拉钉仅在加工过程中旋紧在夹头或托板上。由于它不影响基准位置，为节省储存空间，平常可拆下，使用夹头或托板时再安装。

技术参数

ITS自动夹紧拉钉

ER-007980 加紧拉钉F/M Inox

20个

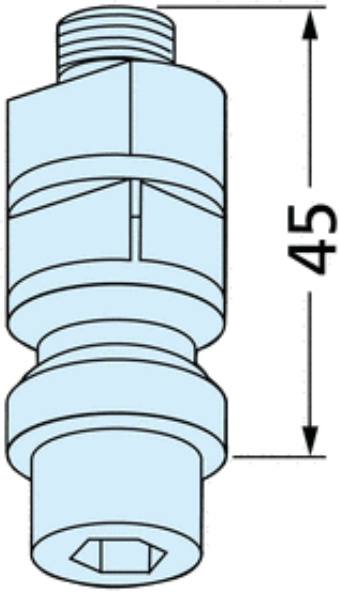

规格
应用

固定型，自动。不锈钢螺钉，无中心冲洗孔。一套20个。
用于UnoSet上所有的夹头。

技术参数

 要求PDF文档

ER-015465 夹紧拉钉F/A EDM

M10x45

带冲洗功能/20个

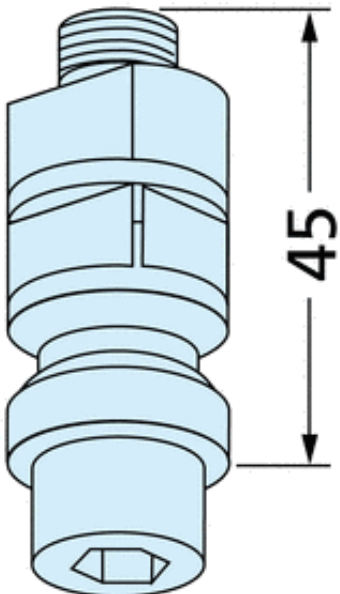



规格

固定型，自动。螺钉有中心冲洗孔。一套20个。

应用

用于自动交换的所有电极夹头。用于电火花加工和轻型切削加工。

技术参数

 要求PDF文档